

管理番号	車名	初度登録	形式・車体番号		架装形状		
508	いすゞ	R5.5	2RG-FRR90T2		アルミウイング		
			FRR90-7190090				
前使用者	車検有効期限		走行距離(km)	積載量	荷台寸法(mm)		
○ 自家用	切れ	抹消	1,571	2,500	L=	W=	H=
営業用							
レンタカー	R7.5.15		タコグラフ 年月	kg	6,200	2,400	2,400
不明							

エンジン状態	(A) B C D E	AC	(良) 不良 無	PS	○	馬力	240 /PS	ガラス飛び石	無
ミッション・デフ(異音、油漏れ等)	6速				根太腐食状況				
フレーム関係(亀裂、曲り、錆)					ブレーキ	A	キャブ内部		備考
上物メーカー名	フルーフ ハイーフ 寒冷地仕様				汚れ	(少) 中 多			
年式、型式及状態	床木製 ラッシング2段 引き出しフック5対 リヤエアサス				シート破れ	有・(無)			
その他	ベツ付 燃料タンク200L 未使用車				クロス張り	有・(無)			

外装状態

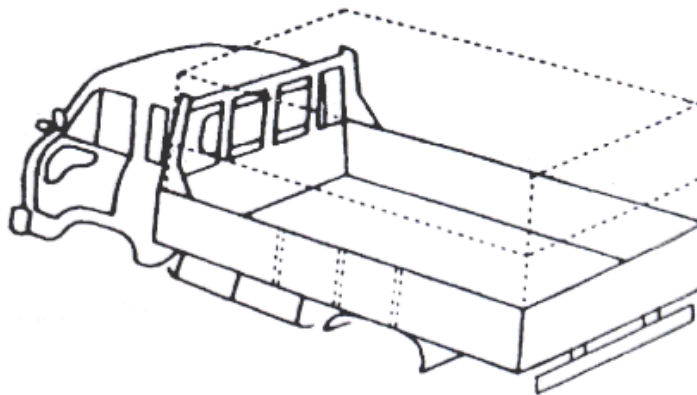
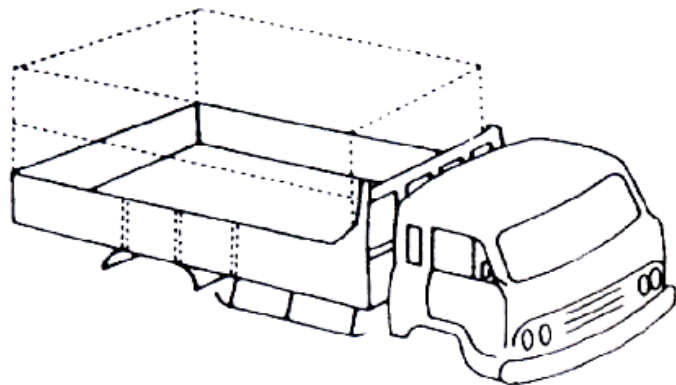

タイヤ状態

※上、中、下で記入 前

上	上		
上	上	上	上
F	上		R

スペア

タイヤサイズ F 225/80R17.5

R 225/80R17.5

リサイクル券 : 12,610円